



### 56117-4 Bộ sấy khí, đại tu

- ❖ Hình ảnh minh họa có thể hơi khác so với xe thực tế đang được bảo dưỡng. Tuy nhiên, các thành phần chính được đề cập trong thông tin này được thể hiện chính xác nhất có thể.

Công cụ đặc biệt: 88890148 (cờ lê lục; 7-135 NM 3/8")



1. Tháo các vít
2. Tháo vỏ

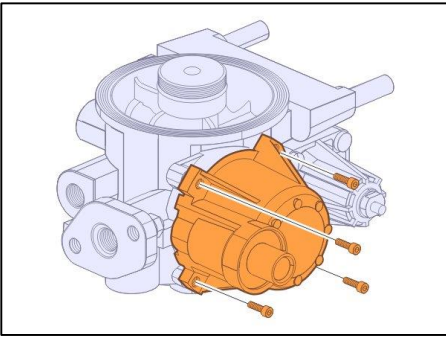

3. Tháo lò xo
4. Tháo tấm kim loại
5. Tháo màng cao su

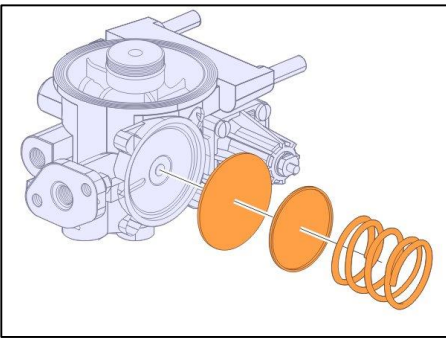

6. Tháo sin chữ O
7. Tháo bộ lọc

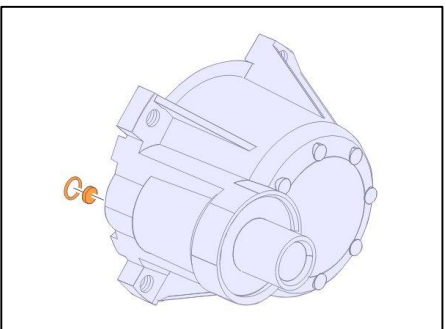

8. Tháo đế van
9. Tháo lò xo



10. Tháo van và sin chữ O
  11. Lắp van cùng với sin chữ O
- Lưu ý: dùng phụ tùng mới
12. Lắp lò xo
- Lưu ý: dùng phụ tùng mới
13. Lắp đế van
- Lưu ý: dùng phụ tùng mới

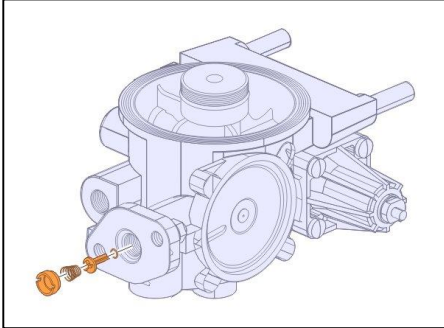

14. Lắp bộ lọc
- Lưu ý: dùng phụ tùng mới
15. Lắp sin chữ O
- Lưu ý: dùng phụ tùng mới

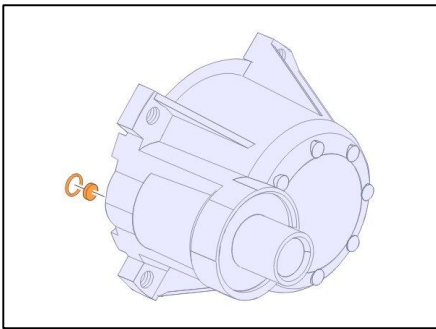

16. Lắp màng cao su
- Lưu ý: dùng phụ tùng mới
17. Lắp tấm kim loại
18. lắp lò xo

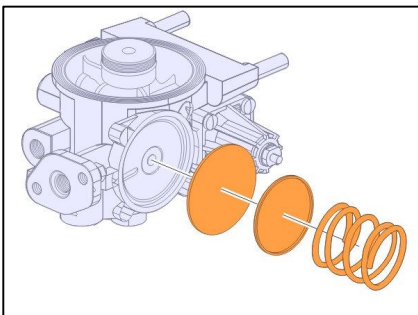

19. Lắp vỏ
20. Lắp các vít
21. Siết các vít vỏ bộ sấy khí
- Mô men siết: 6-8 Nm (sử dụng cờ lê lực 88890148)

